

71

7160

Zuführsysteme für Schüttgut



Schrägbandbunker

Approbationen: 

71

7160

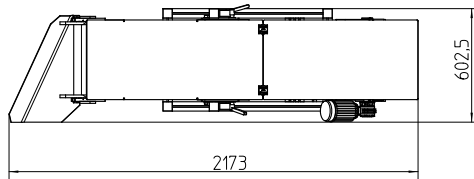
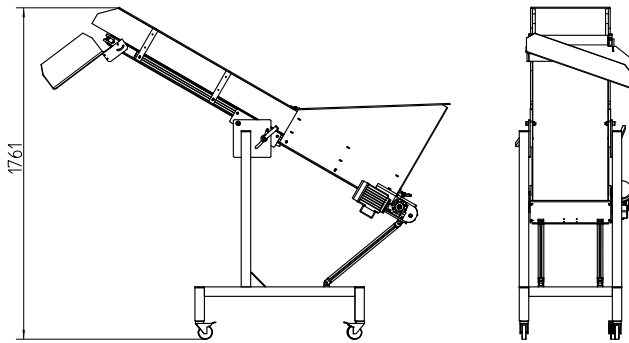

Leistungsmerkmale

- | | |
|-----------|--|
| Anwendung | <ul style="list-style-type: none"> - Zuführung von Schüttgut - Zum Bevorraten und Ausgeben von als Schüttgut vorliegenden Teilen - Zur Erhöhung der Anlagenautonomie, z.B. für den mannlosen Dreischichtbetrieb |
| Optionen | <ul style="list-style-type: none"> - Individuell auf die Größe der Zuführelemente und die geforderte Ausbringung anpassbar - Leichte Integration von Rollen, Höhenverstellung, Staudiagnose oder Füllmengenkontrolle gemäß Anforderungen |

Abmessungen und Anschlussdaten

- | | |
|-------------------------|--------------------------------|
| Abmessungen (H x B x T) | ca. 1761 mm x 2173 mm x 603 mm |
| Gewicht | ca. 150 kg |
| Elektrischer Anschluss | 230 V AC |